

Service-interval-indicatie

Door A. op het Veld

www.vwgolf-info.nl

Elke golf 3 heeft een zogenaamde inspectieteller, de service-interval-indicatie. Deze teller geeft een melding na een vast aantal kilometers. In het nu volgende stuk wordt de werking van de teller uitgelegd:

Werking

De elektronica van de service-interval-indicatie bestaat o.a. uit:

- Een kilometerteller
- Een tijdteller

De elektronica analyseert de inhoud van de beide tellers, zodat de bestuurder ofwel na afloop van een bepaalde tijd, of na het bereiken van een bepaalde afstandstand door de service-interval-indicatie wordt geïnformeerd, dat een onderhoud service noodzakelijk is (afhankelijk van wat het eerste wordt bereikt).

De indicatie verschijnt (na inschakelen van het contact) enkele seconden in de snelheidsmeter, om plaats van de kilometerteller. Als er geen onderhoudsbeurt noodzakelijk is, verschijnt er IN00 in het display.

Op het moment dat een onderhoud service vereist is, verschijnt ook na het starten van de motor gedurende 3 seconden de volgende knipperende aanduiding:

- OEL Kleine onderhoud service
- IN01 Grote onderhoud service elke 12 maanden
- IN02 Grote onderhoud service elke 30.000 km.

Nadat een onderhoud service is uitgevoerd, moeten ook de daarvoor liggende servicebeurten ieder afzonderlijk afgevraagd en teruggezet worden. Als bijvoorbeeld de grote onderhoud service (IN02) werd uitgevoerd, dan moeten OEL, IN01 en IN02 worden terug gezet.

Terug zetten service-interval-indicatie

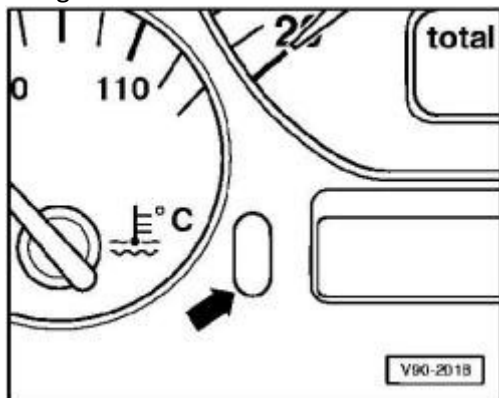

Bij ingeschakeld contact de knop onder de snelheidsmeter (zie pijl) indrukken en ingedrukt houden. Vervolgens contact uitschakelen en de knop loslaten. In het display verschijnt de tekst OEL.

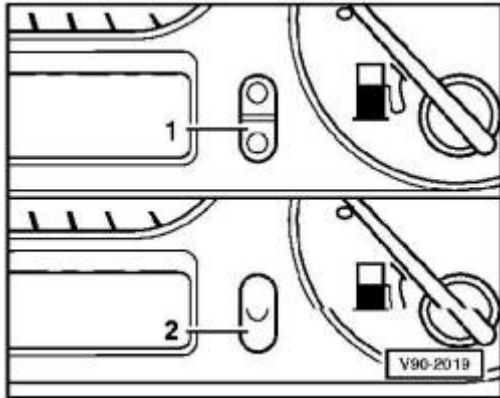

De minutenknop van de digitale klok (1) of knop voor het gelijkzetten van de analoge klok (2) zolang indrukken tot 5 streepjes (----) verschijnen. Pas dan is de service-interval-indicatie teruggezet.

Door opnieuw indrukken van de knop (onder de snelheidsmeter), worden de andere service-interval-indicaties weergegeven en kunnen deze afzonderlijk worden teruggezet. Contact inschakelen en na weergave van IN00 weer uitschakelen.

Service-interval-indicatie instellen

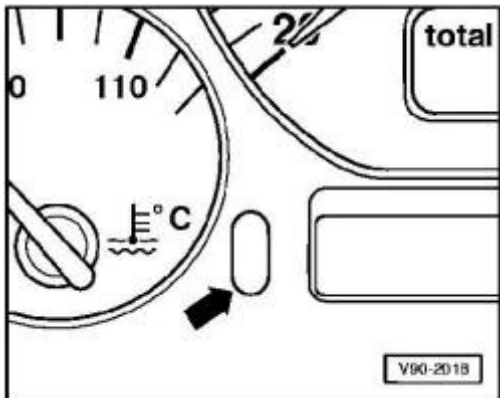

Bij ingeschakeld contact de knop onder de snelheidsmeter (zie pijl) indrukken en ingedrukt houden.

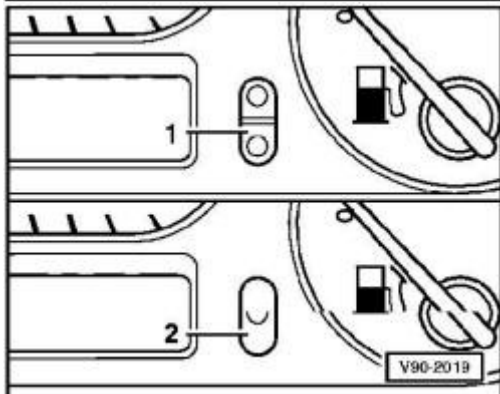

Door bovendien de minutenknop van de digitale klok (1) of de knop voor het gelijkzetten van de analoge klok (2), komt men in de instelmodus. In de kilometerteller verschijnt de melding OEL1.S.

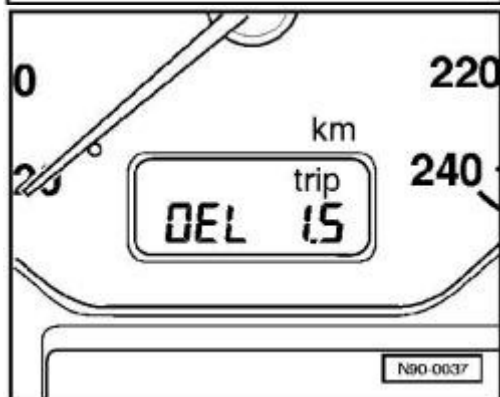

Door nogmaals indrukken van de knop onder de snelheidsmeter, verschijnen na elkaar de volgende aanduidingen: OEL2.S, IN01.S en IN02.S.

- OEL1.S km-teller voor kleine onderhoud service
- OEL2.S tijdteller voor kleine onderhoud service
- IN01.S tijd-teller voor grote onderhoud service elke 12 maanden
- IN02.S km-teller voor grote onderhoud service elke 30.000 km.

Opmerking: De .S staat voor *instelmodus*.

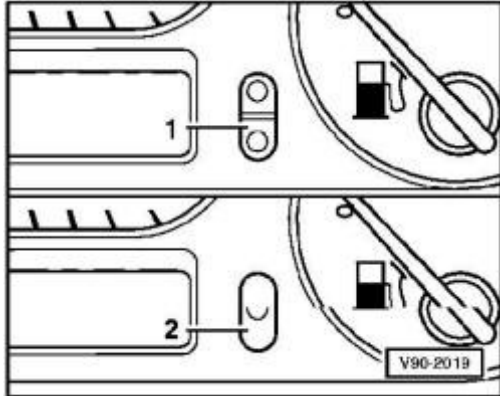

Door indrukken van de minutenknop van de digitale klok (1) of de knop voor het gelijkzetten van de analoge klok (2), wordt de resterende afstand of tijd van de volgende service-handeling weergegeven.

Door nogmaals indrukken, wordt de kilometerteller (in stappen van 500 km en de tijd in stappen van 1 maand) teruggezet. Na de kleinste waarde volgt weer de grootste waarde.

Als het contact wordt uitgeschakelde of de motor wordt gestart, wordt de instelmodus verlaten.

Bij nieuwere modellen (na 1996) wordt in plaats van IN01 en IN02, INSP1 en INSP2 weergegeven.