

15. Carrosserie

15.1 Voorportieren

In figuur 15.1 en 15.2 ziet u een montageoverzicht van de portierbekleding en het portier met het ruitmechanisme. Houd, bij het uitbouwen van de diverse onderdelen, de volgorde van de stuknummers aan.

Figuur 15.1: Montage-overzicht portierbekleding

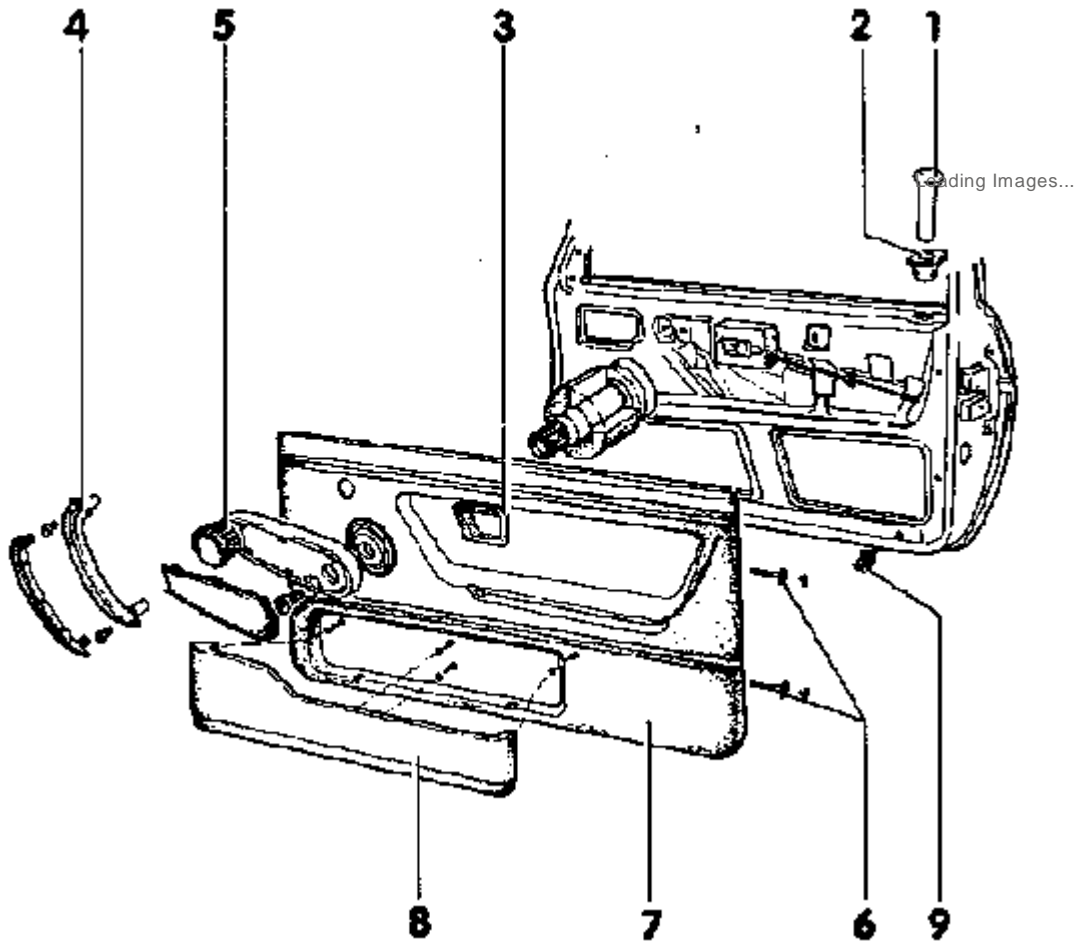

- 1 Grendelknop
- 2 Rozet
- 3 Afdekplaatje
- 4 Trekgreep portier (inzetplaatjes loswippen)
- 5 Ruitslinger
- 6 Bevestigingsschroeven
- 7 Portierbekleding
- 8 Bergvak portier
- 9 Hoeksteun voor bekleding

Figuur 15.2: Montage-overzicht voorportier

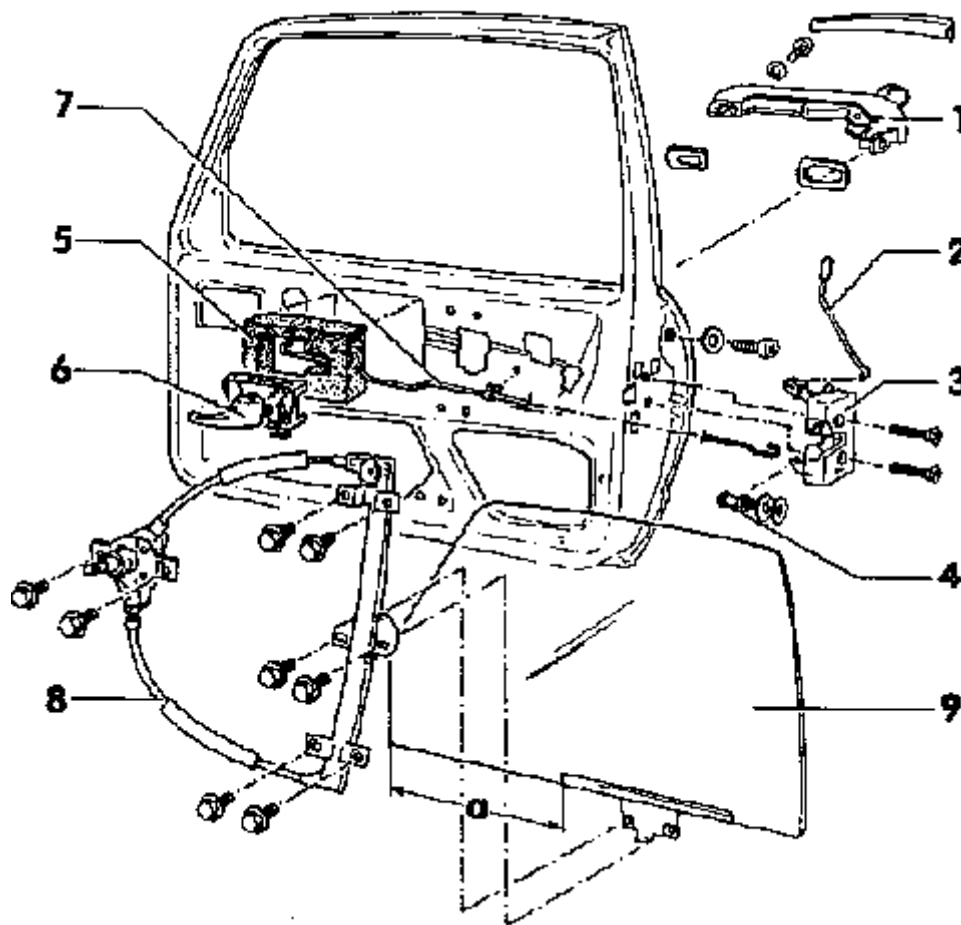

- 1 Portiergreep
- 2 Grendelstang
- 3 Portierslot
- 4 Slotvangerpen (50 Nm)
- 5 Afdichting
- 6 Vergrendelingsknop
- 7 Trekstang
- 8 Ruitmechanisme
- 9 Portierruit

Figuur 15.3: Vervolg montage-overzicht voorportier

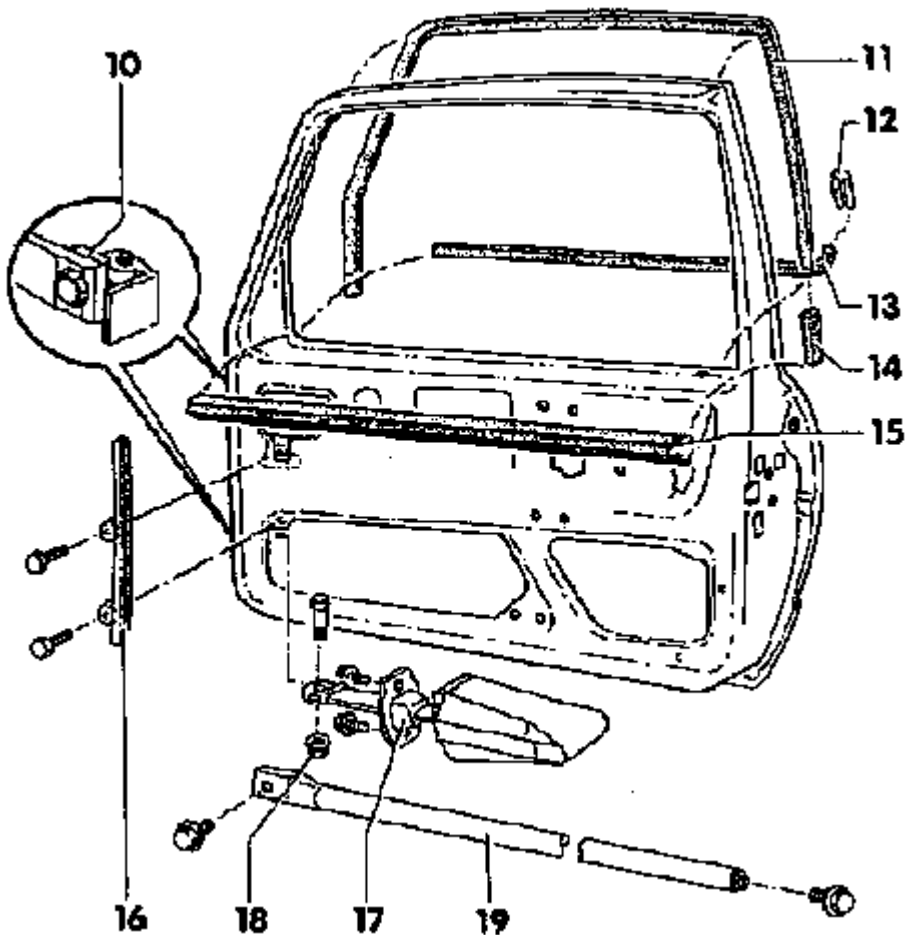

- 10 Portierscharnier
- 11 Ruitgeleider
- 12 Mof ruitgeleider
- 13 Buitenste ruitschachtafdichting
- 14 Eindstuk ruitgeleider
- 15 Binnenste ruitschachtafdichting
- 16 Voorste ruitgeleider
- 17 Portiervanger
- 18 Bevestigingsdelen portiervanger
- 19 Versterking (alleen USA)

Ruit verwijderen

- Neem de ruit naar boven uit het portier.
- Bij inbouwen van de ruit eerst het ruitmechanisme in het portier zetten.

15.2 Buitenspiegel (van binnen uit verstelbaar)

Figuur 15.4 geeft u een overzicht van de onderdelen en de montagemwijze van de van binnen uit verstelbare buitenspiegel. Voor het uitbouwen van de buitenspiegel moet de stelknop worden

losgetrokken, de balg worden verwijderd en de portierbekleding worden verwijderd (zie 15.1).

Figuur 15.4: Onderdelen en montagemwijze van de van binnen uit verstelbare buitenspiegel

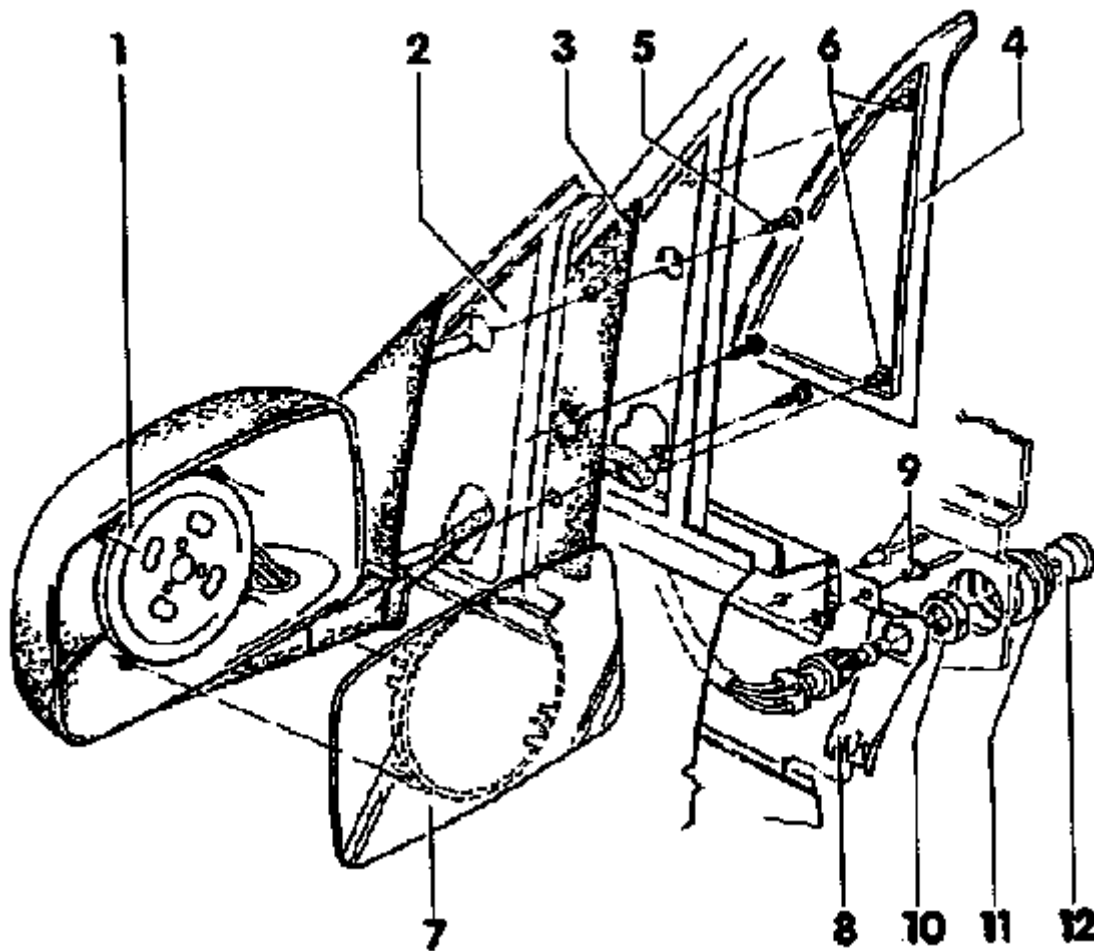

- 1 Buitenspiegel
- 2 Driehoeksplaatje
- 3 Onderlegplaatje
- 4 Binnenste afdekking
- 5 Kruiskopschroeven
- 6 Doorvoerrubber
- 7 Spiegelglas
- 8 Kabelsteun
- 9 Popnagels
- 10 Plaatstalen moer
- 11 Balg
- 12 Stelknop

Spiegelglas vervangen

Het spiegelglas is alleen vastgeclipd. Druk het spiegelglas eerst aan de onderzijde en vervolgens aan de bovenzijde los. Bescherm hierbij de randen van het spiegelhuis. Bij het aanbrengen moet het spiegelglas in de geleidenok worden gezet en worden vastgedrukt.

Figuur 15.5: Spiegelglas verwijderen

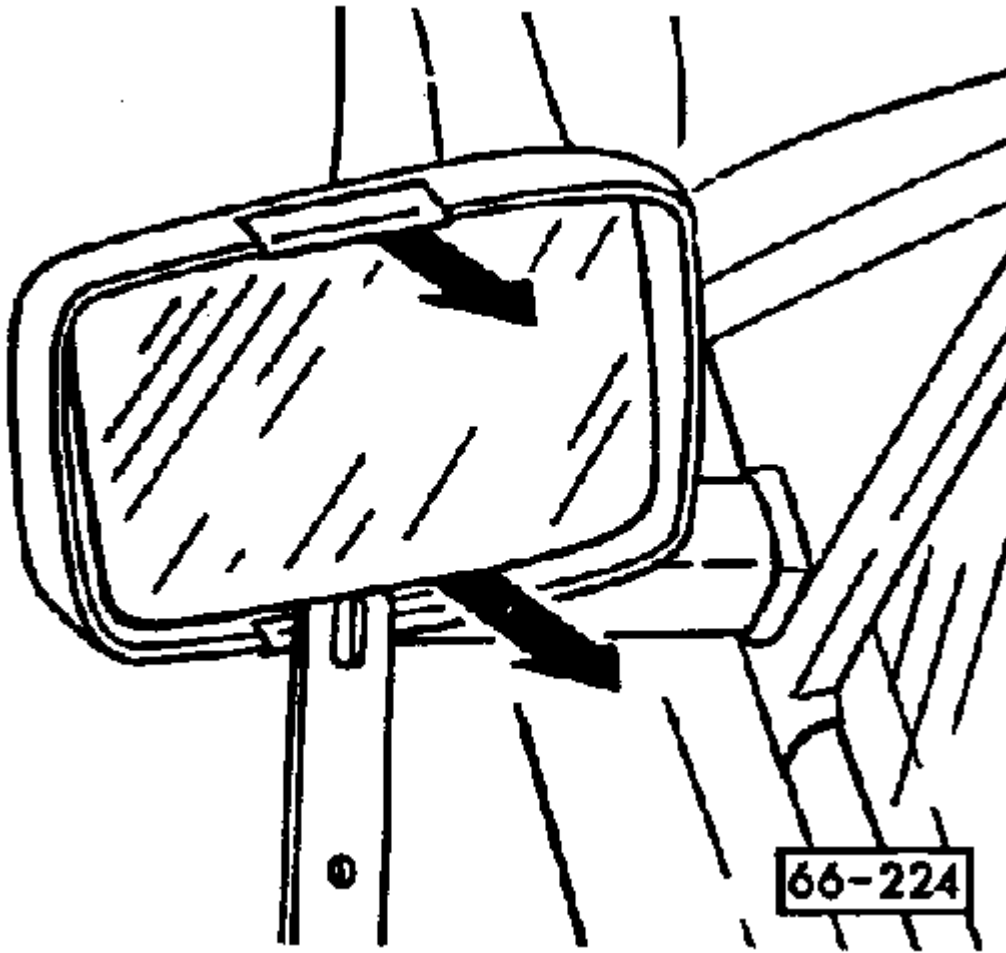

Figuur 15.6: Spiegelglas aanbrengen

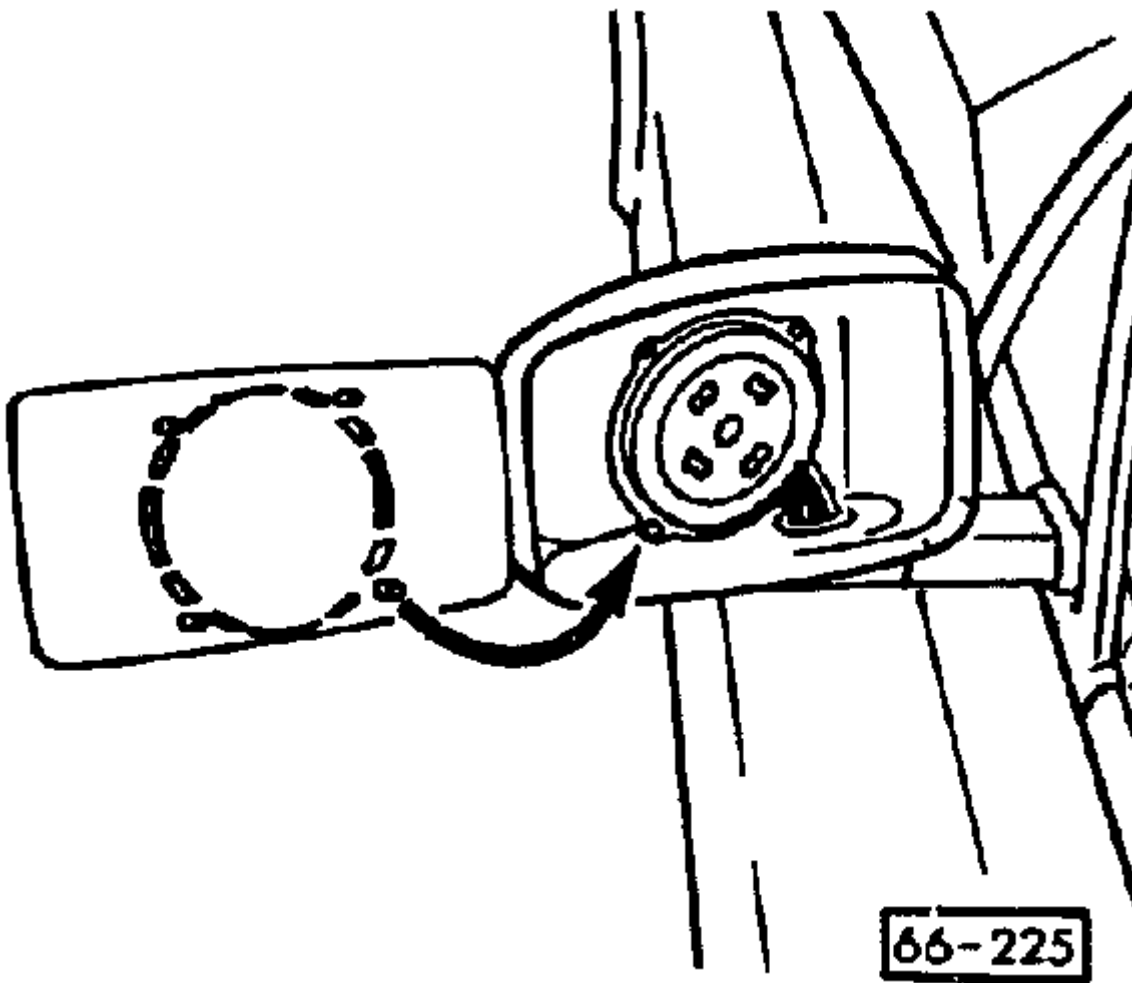

15.3 Dashboard uit- en inbouwen

- Neem de massakabel van de accu los.
- Bouw het stuurwiel uit.
- Verwijder het bergvak aan de bestuurderskant (vijf kruiskopschroeven).
- Verwijder het bergvak aan de passagierskant (vijf kruiskopschroeven).
- Draai de knop van de versnellingshendel en verwijder de stofhoes.
- Verwijder de kruiskopschroef (pijl in figuur 15.7) en trek de console uit de geleiders (A).
- Trek de stekkers los.

Figuur 15.7: Middenconsole uitbouwen

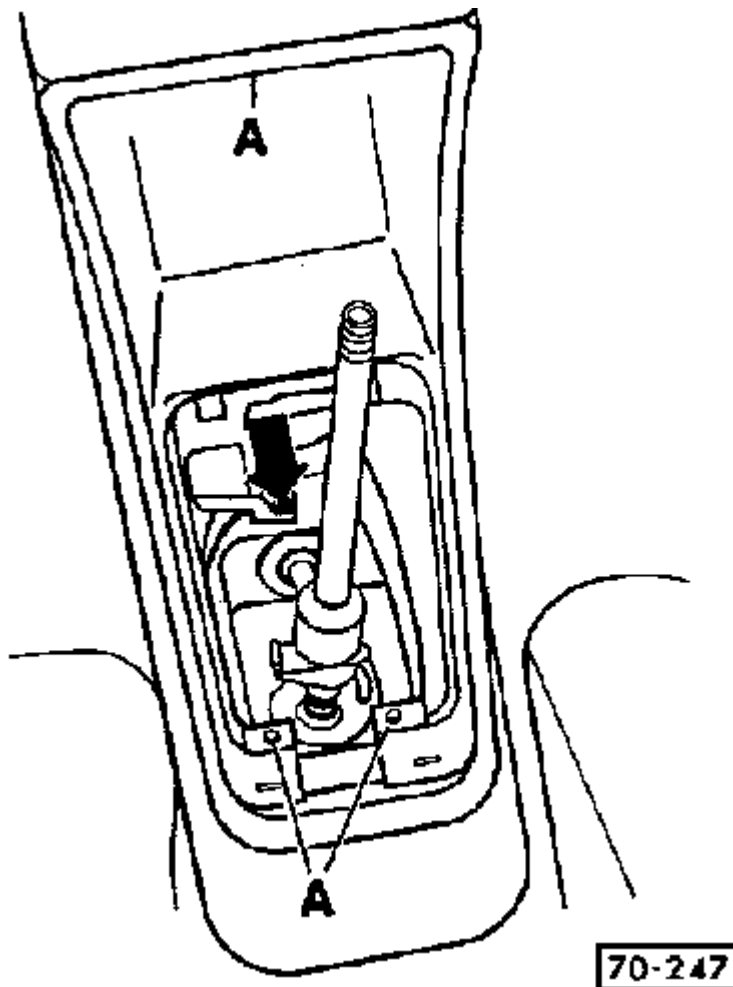

- Trek de knoppen van de schuifregelaars van de verwarming en van de ventilatiebediening. Trek de stekkers los.
- Bouw de radio of het bergvak uit.
- Verwijder het voorstuk van het dashboard.
- Verwijder links en rechts de kruiskopschroeven en trek het instrumentenpaneel naar voren.
- Verwijder de kilometertellerkabel uit de snelheidsmeter, druk hiervoor de klemmen samen.
- Verwijder de luidsprekerroosters (afdekkapje voor kruiskopschroef verwijderen en kruiskopschroef uitdraaien).
- Verwijder de ventilatieroosters met de mondstukken.
- Verwijder de kruiskopschroeven uit het midden en de zijkanten van het dashboard en verwijder het dashboard (zie fig. 15.8).

Figuur 15.8: Bevestigingspunten van het dashboard

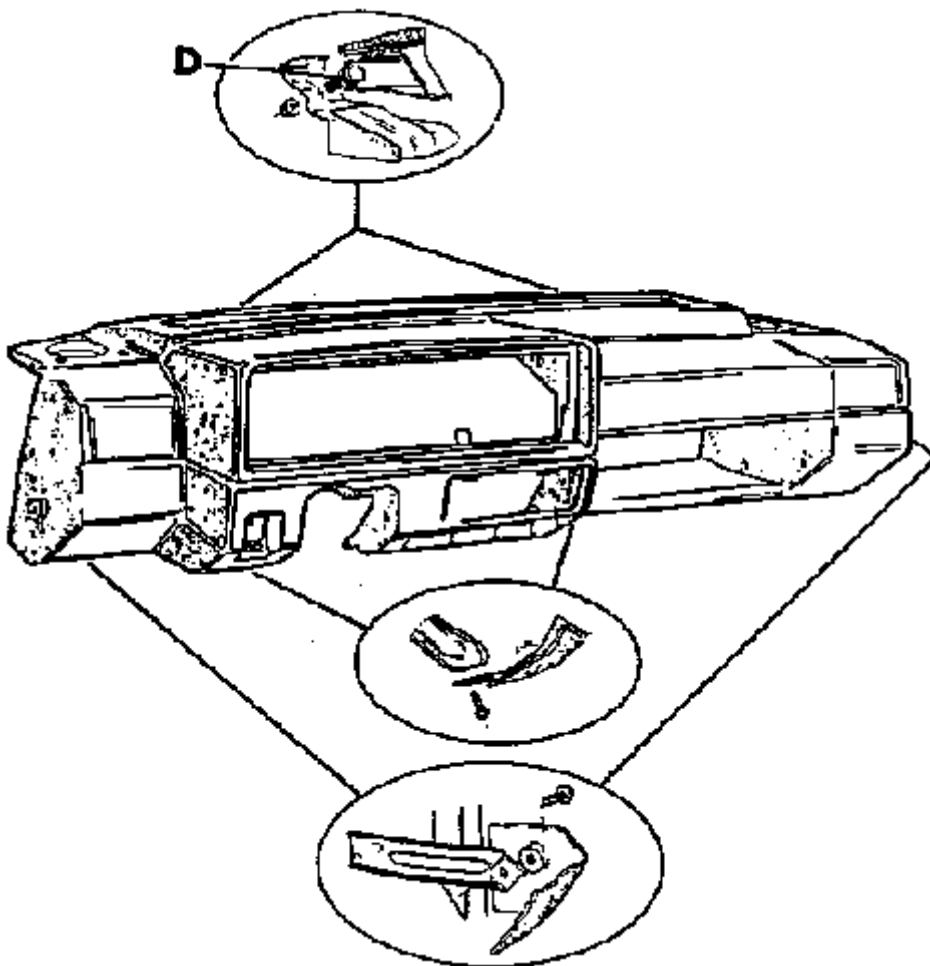

- Inbouwen gebeurt in omgekeerde volgorde. Let op dat bij het inbouwen van het dashboard de afdichtingen (D) goed op hun plaats zitten.